

Ihr Klimafachhändler	Günther Kälte Klima GmbH
	Schwalbenrainweg 15
	D-63741 Aschaffenburg
	GERMANY
	Telefon +49 (0) 60 21-34 94 - 0
	Telefax +49 (0) 60 21-46 07 74
Kälte · Klima	http://www.gkk.net

Wine Master

Produktblatt Wine C25

Neuerscheinungen „Herbst - Winter 2009“

Technologie

Wine C25, leise und energiesparend

Um allen Bauformen und Größen von Weinkellern Rechnung zu tragen, bringt FONDIS das Klimagerät Wine C25 heraus, mit dem Sie bis zu 25m³ klimatisieren können.

Wine C25 gehört zu den Einbaulösungen, wird quer zur Wand montiert und macht jeden gut isolierten Raum zum professionellen Weinkeller. Neben dem innovativen Design zeichnet sich das Gerät durch seine Laufruhe und äußerst energiesparende Hochleistungstechnologie aus.

Hauptmerkmale

- Hochwertige Gestaltung der Gehäusevorderseite durch Körnung und Siebdruckapplikation
- Zwei Lüftermotor-Geschwindigkeiten programmierbar
- Lüfter mit Energiesparmotor-Technik
- Laufruhe durch Einsatz neuer Materialien
- Leistungsstarkes, energiesparendes und umweltfreundliches Gerät

Wine C25 ist ab Anfang Dezember 2009 erhältlich.

Ihr Klimafachhändler

GÜNTHER



Kälte - Klima

Günther Kälte Klima GmbH
Schwalbenrainweg 15
D-63741 Aschaffenburg
GERMANY

Telefon +49 (0) 60 21-34 94 - 0
Telefax +49 (0) 60 21-46 07 74

<http://www.gkk.net>



Ästhetisches Design

ZUM WEINKELLER WEISENDE VORDERSEITE

- Vorderseite aus ABS-Polymer für ausgezeichnete Haltbarkeit
- Originelle, moderne Form mit leichter Vorwölbung dank wärmegeformtem Material
- Schönes, einheitliches Grau dank durchgefärbtem Material
- Hochwertige Gestaltung durch leichte Körnung
- Gehäuseinnenwand aus rostschutzbehandeltem Aluminium
- Rundes, schwarz lackiertes, wabenförmig strukturiertes Blechgitter, das den Lüfter diskret verdeckt
- Perfekt in die Gesamtgestaltung passende maschinell bearbeitete und umgeformte Seitenöffnungen
- Neu entwickelter ästhetischer Elektrothermostat mit besonders leistungsstarker Anzeige
- Siebgedruckter Markenname WineMaster®

NACH AUSSEN WEISENDE SEITE

- Hinterseite aus vergütetem und entfettetem Stahl, ihr eine ebenmäßiges Aussehen verleiht
- Perfekte, langlebige Oberfläche durch Blech mit Polyesterlack
- Grau lackiertes Blech sorgt für harmonische, zurückhaltende Farbgebung an der Außenwand
- Perfekt in die Gesamtgestaltung passende maschinell bearbeitete hintere Öffnungen

Wine C25 wird mit einem Holzeinbaurahmen geliefert, der ideale Dichtigkeit und eine leichte Montage garantiert.



Technologie

NEUER LÜFTER: LEISE UND ENERGIESPAREND

- Zwei Lüftermotor-Geschwindigkeiten programmierbar (900 und 1200 Umdrehungen/Minute)
- Einfache Handhabung durch thermostatgesteuerte Lüftermotor-Geschwindigkeiten
- Automatische Anpassung der Geschwindigkeiten an die Temperaturbedingungen des Kellers
- Lüfterflügel aus Verbundkunststoff gewährleisten Laufruhe (Höchstschallpegel: 42 dB)
- Motor auf Kugellager sorgt für einen Lüfterlebenszyklus von über 50.000 Stunden
- Bürstenloser Motor mit einer Stromausbeute von über 90%

ENERGIESPARMOTOR-TECHNOLOGIE



Die neue elektronisch gesteuerte Lüfertechnologie erhöht die Stromausbeute, verhindert das Heißlaufen des Motors und senkt dadurch deutlich den Energieverbrauch. **Im Vollastbetrieb nimmt der Lüfter nur 7 Watt Leistung auf.**

EINE GANZ SCHÖNE LEISTUNG!

- Eine Kühlleistung von 550 W bei einer Leistungsaufnahme von nur 400 W
- Im Weinkeller gemessener Luftdurchsatz bei Höchstgeschwindigkeit: 198 m³/h
- Außerhalb des Weinkellers gemessener Luftdurchsatz: 179 m³/h

Programmierung

EIN THERMOSTAT DER SPITZENKLASSE

- Modernes, raffiniertes Design mit völlig ebener Oberfläche
- An/Aus-Funktion (ON/OFF), wahlweise durch Zahleneingabe oder per Tastatur bedienbar
- Besonders leistungsstarke, sehr gut erkennbare Anzeige (rote LED)
- Anzeige ist leicht lesbar, da sie sich im oberen Bereich des Geräts befindet und große Ziffern hat
- Touchscreen für komfortable Programmierung
- Standby-Modus: Die Kälteproduktion kann manuell angehalten werden
- Steuerung der Lüftergeschwindigkeit je nach Betriebsart:
niedrige Geschwindigkeitsstufe beim Luftumwälzen und hohe Geschwindigkeitsstufe bei der Kälteproduktion
- Schutzschicht zum Schutz des Thermostats vor Kondenswasser



Ihr Klimafachhändler GÜNTHER  Kälte · Klima	Günther Kälte Klima GmbH Schwalbenrainweg 15 D-63741 Aschaffenburg GERMANY
	Telefon +49 (0) 60 21-34 94 - 0 Telefax +49 (0) 60 21-46 07 74
	http://www.gkk.net

Und wie immer viele Stärken!

OPTIMALE WEINLAGERUNG

MIT WINE C25 KÖNNEN SIE BIS ZU 4000 FLASCHEN LAGERN

- Gleichbleibende Temperatur zwischen 8 und 15° in Ihrem Weinkeller
- Luftfeuchtigkeitsmessung und -steuerung: Kondensierung von Feuchtigkeitsüberschüssen und Abgabe nach außen
- Vibrationsschutz durch auf Gummiabfederung sitzende Bauteile
- Eignung für verschiedenste Räume aufgrund der günstigen Geräteabmessungen (Keller, Dachboden ...)
- Kontrollierter Stromverbrauch dank Überdruckturbine an der Kondensatorseite
- Einsatz eines umweltfreundlichen Kältemittels (FCKW-freies Gas R404A)
- Steigerung der Kompressorleistung dank des Gases R404A
- Anwärmungsfunktion bei den Modellen Wine C25S und SR (Wärme-Ring)

KOMFORTABLE WARTUNG UND OPTIMALE SICHERHEIT

- Komfortable Wartung dank durchschnittlich im Jahresrhythmus zu wechselndem Filter
- Sicherung der elektrischen Teile; kein Zugriff möglich
- Spritzschutz IP24 für Lüfter und Strom führende Teile
- IP65-Schutz des Thermostats vor Umgebungsfeuchtigkeit

BEWÄHRTE ZUVERLÄSSIGKEIT

Um sicherzustellen, dass gesetzliche Konformität gegeben ist, durchläuft jedes Gerät eine Testreihe:

- Elektrosicherheitstest
- Test auf elektromagnetische Verträglichkeit
- Kühlleistungstest und Messung der aufgenommenen elektrischen Leistung
- Messung der Betriebstemperatur im kalten und warmen Betriebszustand
- Endkontrolle spezifischer Punkte am Ende der Fertigungsstraße

GARANTIE

- 2 Jahre Garantie gegen Herstellungsfehler
- Austausch defekter Teile innerhalb der Garantiezeit
- Garantieranwendung auf alle gemäß Montageanleitung installierten Geräte



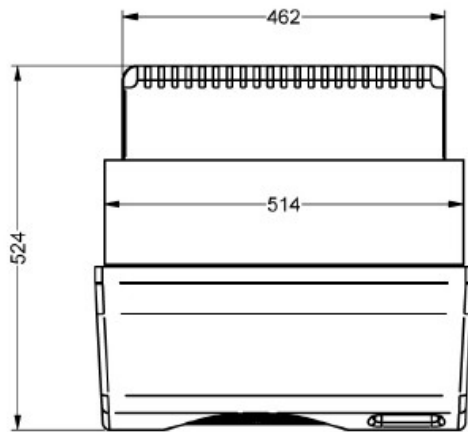
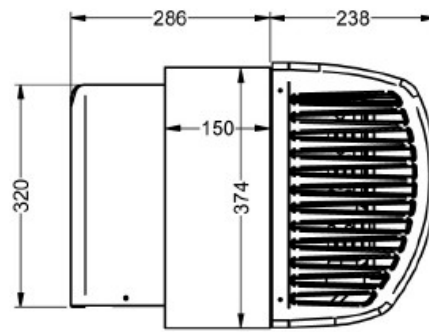
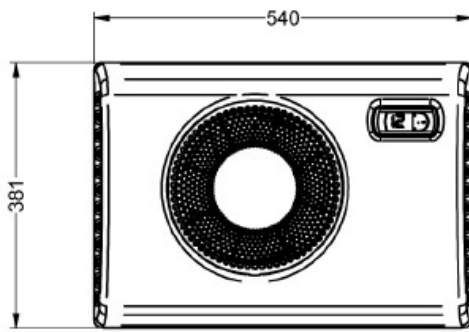

TECHNISCHE DATEN

ALLGEMEINE EIGENSCHAFTEN

Wine C25

Stromanschluss	230-240 V -50Hz
Klimatisierungskapazität*	bis 25 m ³
Außenmaße in mm	B540 x H380 x T525
Gewicht in kg	31
Kühlleistung	550 W
Leistungsaufnahme	400 W
Schallpegel im Weinkeller	42dB
Luftdurchsatz im Weinkeller	96 m ³ /h à 198m ³ /h
Luftdurchsatz außen	179 m ³ /h
Kältemittel	R404A
Heizwiderstand	250 W

* in einem gut isolierten Raum

Ihr Klimafachhändler



Günther Kälte Klima GmbH
Schwalbenrainweg 15
D-63741 Aschaffenburg
GERMANY

Telefon +49 (0) 60 21-34 94 - 0
Telefax +49 (0) 60 21-46 07 74

<http://www.gkk.net>